

## SYMQ1A型軸受のベンド方向調整方法

必要工具：モンキーレンチ

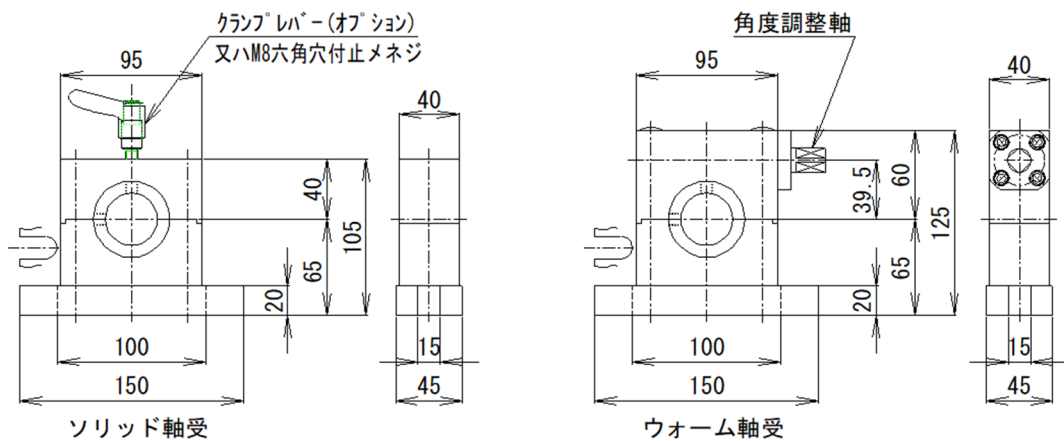

## SYMQ1A型

カンセンエキスパンダー工業株式会社

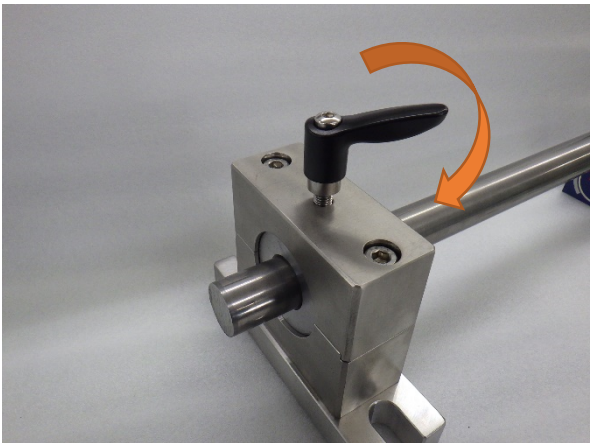
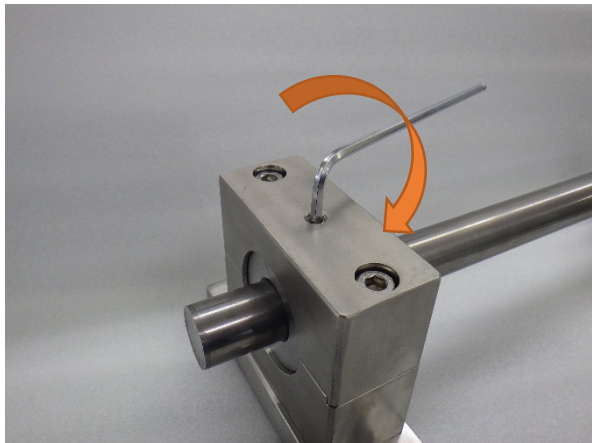

<p>ソリッド軸受けのクランプレバー（オプション） または、</p>	<p>M8 六角穴付き止めネジを反時計回りに緩めます。</p>	<p>角度調整軸を回しバンド方向を調整して ください。</p>
		

<p>クランプレバー（オプション）または、</p>	<p>M8 六角穴付き止めネジを時計回りに締めます。</p>
	

以 上